







SONY®



PlayStation®Portable

Quick Reference
Краткий справочник

Using the Home Menu

-  **GAME**
Playing games
-  **VIDEO**
Playing video
-  **MUSIC**
Playing music
-  **PHOTO**
Displaying images
-  **NETWORK**
Connecting to the Internet
-  **SETTINGS**
Adjusting PSP™ system settings



Busy icon:

This icon is displayed when a page is loading.

- 1** Select a category using the left or right button.
- 2** Select an item using the up or down button.
- 3** Press the \otimes button to confirm the selected item.

This document describes basic operations of the PSP™ system. For detailed instructions, refer to the online user's guide (▶▶page 23).

GB

RU

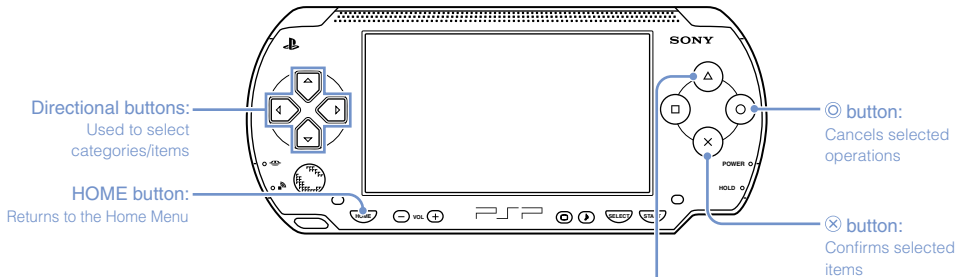

△ button: Displays the options menu/control panel

Select an icon, and then press the △ button to display the options menu.



Icons

Options menu

While playing content, press the △ button to display the control panel.



Control panel

01 Preparation

Checking the package contents

Check that you have all of the following items.

If any items are missing, contact the appropriate PSP™ customer service helpline which can be found within every PSP™ format software manual.

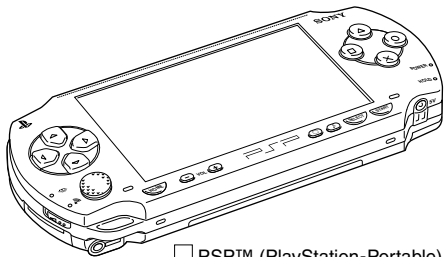

PSP™ (PlayStation®Portable) system

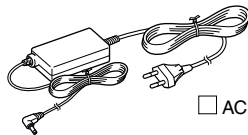

AC Adaptor



Battery Pack

Printed Materials

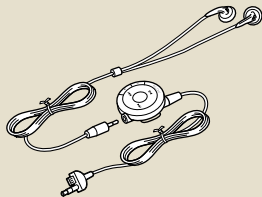
Supplied with the Value Pack only Headphones with Remote Control Memory stick Duo™ (32 MB) Pouch Wrist Strap Cloth**About the PSP™ system documentation**

The PSP™ system documentation includes the following:

• Safety and Support

Before using the product, carefully read this document first. It contains safety information related to the use of the PSP™ system, troubleshooting, specifications and other information.

• Quick Reference (this document)

This document contains information on basic hardware operations of the PSP™ system.

• User's Guide

(access from : eu.playstation.com/manuals)

This online document is accessed through the Internet and contains detailed information related to the use of the PSP™ system software (•► page 23).

Preparing the PSP™ system for use

Charging the battery

Before using the PSP™ system for the first time after purchase, you must follow these steps to charge the battery.



Caution

- The socket-outlet shall be installed near the equipment and shall be easily accessible.
- Do not plug the AC Power Cord for the PSP™ system into an electrical outlet until you have made all other connections.

Notice

Do not use the PSP™ system with the AC Adaptor when the Battery Pack is not inserted in the system. If the AC Adaptor is disconnected suddenly, it may result in damage to the system.

1 Insert the Battery Pack.

While holding down the PUSH button, slide the battery cover in the direction of the arrow. Align the bottom surface of the Battery Pack with the system to attach the battery.

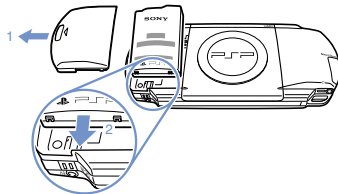

Align the tabs, and then slide the cover in the direction of the arrow until it locks firmly into place.

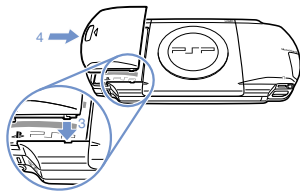

2 Attach the AC Adaptor to charge the battery.

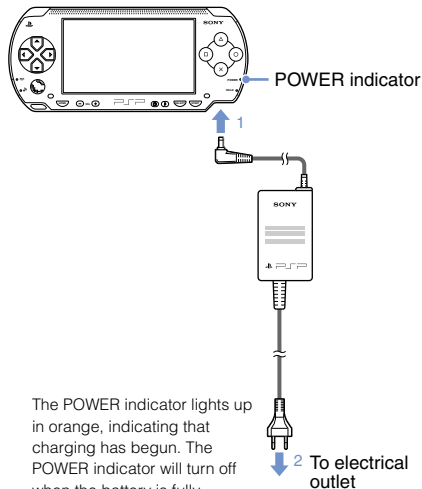

The POWER indicator lights up in orange, indicating that charging has begun. The POWER indicator will turn off when the battery is fully charged.

Initial setup

1 Slide the POWER/HOLD switch up.

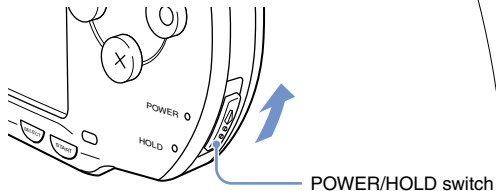

The POWER indicator lights up in green, and the initial setup screen is displayed.

2 Follow the on-screen instructions to make settings for system language, time zone, date and time and nickname.

When you have completed initial setup, the Home Menu (▶▶ page 2) is displayed.

Hints

- See "Using the on-screen keyboard" (▶▶ page 24) for information on entering characters.
- Settings made during initial setup can be changed later in  (Settings). See the user's guide (▶▶ page 23) for details.

03 Preparation

Part names and functions

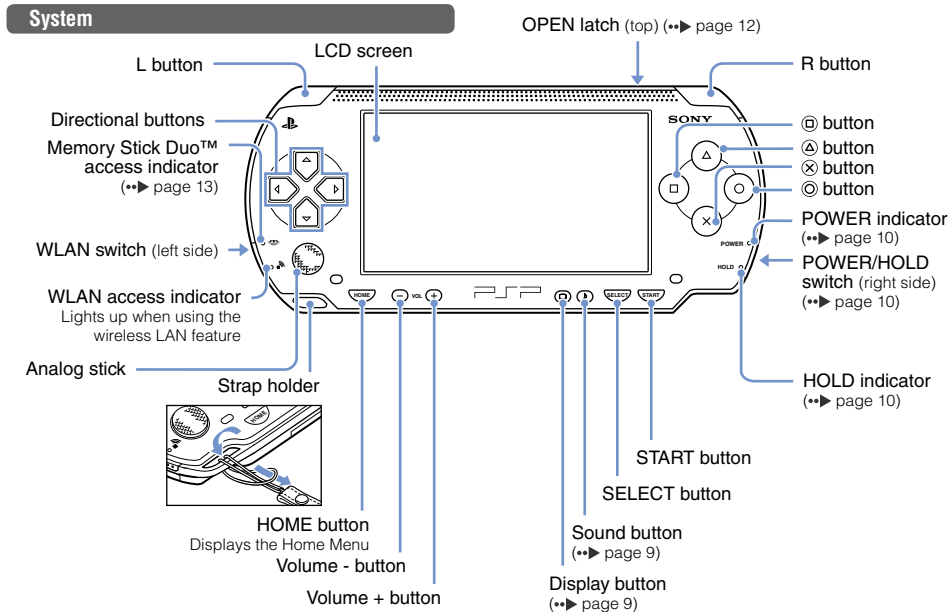

Using the sound button

Press and release	Each time you press the button, the tone changes among HEAVY → POPS → JAZZ → UNIQUE → OFF. *1
Press for more than one second	The sound is muted. *2

*1 : The tone can be changed only when using headphones. Also, the tone setting is temporarily set to "OFF" during gameplay.

*2 : To clear muting, press the sound button again. You can also clear by pressing the volume + or volume - button on the system or on the Remote Control.

Using the display button

Press and release	Each time you press the button, the display changes among three levels of screen brightness. *1
Press for more than one second	The backlight turns off and the screen goes blank. *2

*1 : The highest level (level 4) can be selected only while the PSP™ system is plugged in using the AC Adaptor.

*2 : To turn the backlight back on, press any of the PSP™ system buttons.

Headphones with Remote Control

The headphones with Remote Control are supplied with the Value Pack and are also sold separately.

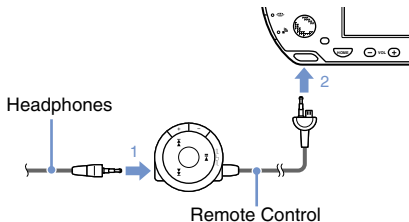

04 Basic operations

Power and sleep mode functions

Use the POWER/HOLD switch to turn the system on or off, or to put it into sleep or hold mode.

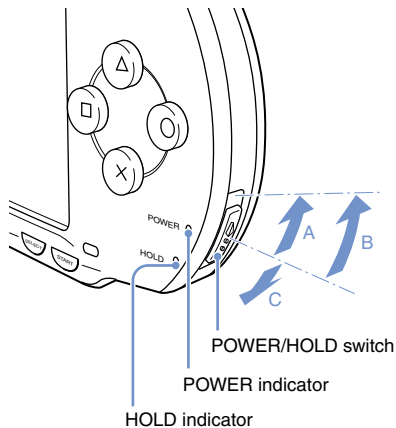





POWER/HOLD switch

A	Turning the system on / Putting into sleep mode	Slide up
B	Turning the system off	Slide up and hold for more than three seconds
C	Locking the system buttons*	Slide down

*All operations using system buttons are locked.

POWER indicator

	Solid green	Power on
	Solid orange	Charging
	Flashing green	Charge level is low
	Light off	Power off/in sleep mode

HOLD indicator

	Solid yellow	In hold mode
---	---------------------	--------------

Sleep mode

If the PSP™ system is switched to sleep mode, the software that is playing will be paused. When sleep mode is cleared, you can begin playback from the point where the system entered sleep mode.

Hints

- To clear sleep mode, slide the POWER/HOLD switch up again. During video or audio playback, you can press the ►|| button of the Remote Control to clear sleep mode.
- Some software may prevent the system from entering sleep mode.

GB

RU

Playing content on UMD® and Memory Stick Duo™ media

UMD® content

- 1 Slide the **OPEN** latch to open the disc cover.
- 2 Insert a **UMD®**.

The icon is displayed in the Home Menu.

Do not touch the recorded surface.

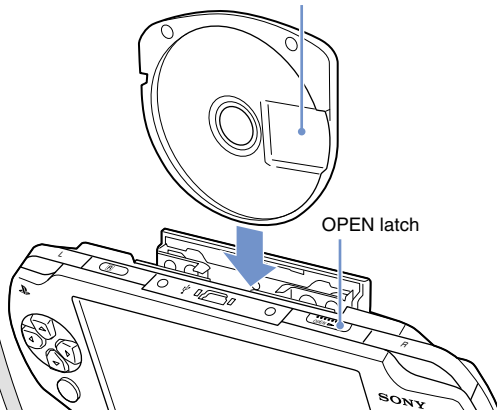

- 3 Select the icon, and then press the **X** button.



Playback begins.

Hints

- Press the HOME button to quit a game.
- To remove the UMD®, stop playback and then slide the OPEN latch to open the disc cover.

Playing content on UMD® and Memory Stick Duo™ media

Content on Memory Stick Duo™ media

Warning

Keep Memory Stick Duo™ media out of the reach of small children, as the media could be swallowed by accident.

- 1 Open the slot cover.
- 2 Press the Memory Stick Duo™ media until fully inserted.

The icon is displayed in the Home Menu.

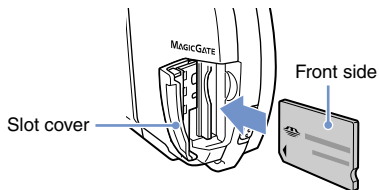
**Notice**

When the Memory Stick Duo™ access indicator (▶▶ page 8) is lit, do not eject the Memory Stick Duo™ media, turn off the system, or put the system into sleep mode. Doing so may cause data loss or corruption.

- 3 Select the icon, and then press the **X** button.



A list of contents that can be played is displayed.

Hint

To remove the Memory Stick Duo™ media, press the media once in the direction of the arrow.

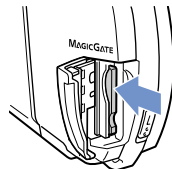

GB

RU

Checking the battery charge level

Battery charge level



	There is plenty of power left.
	The battery is getting low.
	The battery has almost run out.
	No battery power remains. The POWER indicator flashes green. Recharge the battery.

Hints

- If the POWER indicator flashes green, save game progress and recharge the battery. If the battery runs out before you save, game progress will be lost.
- Depending on the usage conditions and environmental factors, the charge level display may vary from the actual charge level.
- If the PSP™ system is left unused after the battery runs out, the date and time settings may be reset. If this occurs, the date and time setting screen will be displayed the next time the system is turned on.

Copying music/videos/images

Copy music/video/image files to Memory Stick Duo™ media and play or view files on the PSP™ system. Copy methods vary depending on the device and software in use as well as file type. The following instructions are based on the most common copying methods.

GB

RU

Music/video/image source

① To a PC

② To a PSP™ system

Examples:



Audio CD

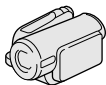

Digital video camera



Digital still camera

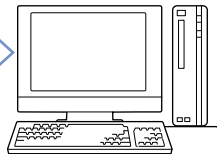

PC

USB cable

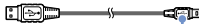

Mini-B (5-pin) type

Hints

- If using a USB cable, connect the cable to the PSP™ system and the PC, select (USB Connection) under (Settings) and then press the button.
- You can connect to a PC with an operating system that supports the USB mass storage class.
- Instead of a USB cable, you can use a Memory Stick USB reader/writer (not included) or a PC with a Memory Stick™ slot.

Copying music files

Example: Importing music tracks from an audio CD

1. Import

Use compatible software to import music tracks from an audio CD to a PC.

2. Copy

Create a folder named "MUSIC" on Memory Stick Duo™ media using a PC, and then save music files in the folder.



Hint

File formats that can be played include MP3, AAC, and ATRAC.

Copying video files

Example: Importing video from a digital video camera

1. Import

Import video to a PC.

Import methods vary depending on the device in use. For details, refer to the instructions supplied with the device.

2. Convert/Copy

Use compatible software to convert the video to a file format that can be played on the PSP™ system. Then, create a folder named "VIDEO" on the Memory Stick Duo™ media and save the video files in the folder.



Copying image files

Example: Importing images from a digital still camera

1. Import

Import images to a PC.

Import methods vary depending on the device in use. For details, refer to the instructions supplied with the device.

2. Copy

Create a folder named "PICTURE" on Memory Stick Duo™ media using a PC, and then save image files in the folder.



Hints

- If using a digital still camera that supports Memory Stick Duo™ media, you can view images by inserting the media from the camera directly into the PSP™ system.
- You can view image files in formats such as JPEG (DCF 2.0/ Exif 2.21 compliant), TIFF and GIF.

Conversion software

PC software such as the following*1 can be used to copy files. When you use the following software to copy files to Memory Stick Duo™ media, the necessary folders are created automatically.

- **Media Manager for PSP™ (PlayStation®Portable) System*2**

You can use this software to convert music, video and image files to the required formats.

- **SonicStage*2**

You can use this software to import music files from an audio CD to your PC.

- **Image Converter*3**

You can use this software to convert video files to an MP4 format that can be played on the PSP™ system.

*1 All Sony products sold separately

*2 You must use this software to transfer music files in ATRAC format. Also, the device that the Memory Stick Duo™ media is connected to must be compatible with MagicGate™.

*3 Image Converter software version 1.5 or earlier is not compatible with the PSP™ system.

Adjusting network settings

Warning

Turn off the WLAN switch when in crowded places, such as in a crowded train. If a person nearby is using a pacemaker, it is possible that the radio waves could affect the pacemaker.

Example of a network configuration

Network equipment connections and setup methods vary depending on the equipment used.

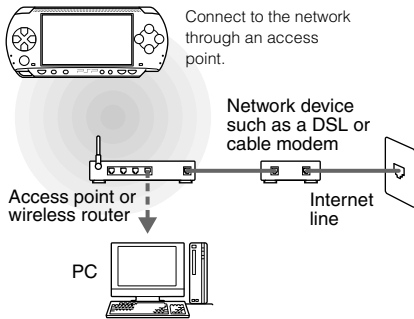

Required items

The following items are generally required to set up the system to connect to a network.





- Subscription to an Internet service provider
- A network device, such as a DSL or cable modem
- A WLAN access point or a wireless broadband router
- Settings for the access point (SSID, WEP key, WPA key, etc. as specified when the access point was configured)

Hints

- An access point is a device used to connect to a wireless network.
- A wireless broadband router is a device that includes both router and access point functions. A router is required if you are connecting a PC and the PSP™ system to one Internet line at the same time.
- SSID, WEP and WPA keys are types of wireless network information. They may be required when connecting to an access point or a router. This information is generally set in the access point or router using a PC. For details, refer to the instructions supplied with the access point or router.

Creating a new network connection

You can adjust network settings to connect to an access point and save the network connection data on the system. Network settings may vary depending on the equipment in use and the network environment. The following instructions are based on the most common network configuration and may not apply to all installations.

- 1 Select  (Network Settings) under  (Settings) from the Home Menu, and then press the  button.**
- 2 Select "Infrastructure Mode", and then press the  button.**
- 3 Select "New Connection", and then press the  button.**

- 4 Select "Scan", and then press the right button.**



Hint

When using an access point that supports automatic setup, select "Automatic" and then follow the on-screen instructions to automatically complete the necessary settings. For information on access points that support automatic setup, contact the access point manufacturer.

Adjusting network settings

- 5 Select the access point that you want to use, and then press the \otimes button.**

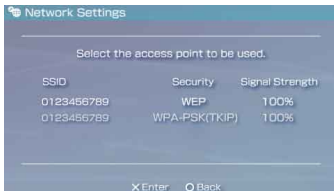

An SSID is a code or a name that is assigned to the access point. If you do not know which SSID to use or if the SSID is not displayed, contact the person who set up or maintains the access point.

- 6 Confirm the SSID for the access point, and then press the right button.**

- 7 Select the security settings as necessary, and then press the right button.**



Security settings vary depending on the access point in use. To determine which settings to use, contact the person who set up or maintains the access point.

- 8 Enter the encryption key, and then press the right button.**

The encryption key field will display an asterisk (*) for each character you enter. If you do not know the key, contact the person who set up or maintains the access point.

9 Select "Easy" or "Custom" and adjust settings as necessary.

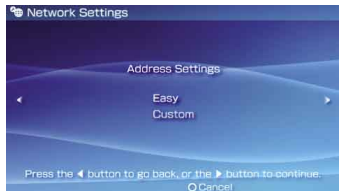

Easy	Basic settings are set automatically.
Custom	You can manually enter detailed settings information. For information on settings, refer to the instructions supplied by the Internet service provider or with the network device.

If you select "Custom", follow the on-screen instructions and adjust settings as necessary.





10 Check the connection name, and then press the right button.

You can revise the connection name to use any name you like.





11 Check the setting list.

The setting values you entered are displayed. Follow the on-screen instructions to complete your network settings.

Hints

- If the connection test fails, follow the on-screen instructions to check the settings. Network settings for the connection can be changed from the options menu. For additional information, refer to the instructions supplied with the access point or router, or contact your Internet service provider.
- Depending on the access point in use, you may need the MAC address for your system when connecting to a network. You can find the MAC address under  (Settings)   (System Settings)  "System Information".
- For additional information on network settings, refer to the online user's guide (▶▶ page 23).

Using the Internet browser

- 1 Check that you have access to a wireless network.
- 2 Select  (Internet Browser) under  (Network) from the Home Menu, and then press the  button.
- 3 Using the up button, select the address bar, and then press the  button.

The Internet browser starts.

The on-screen keyboard is displayed.



- 4 Using the on-screen keyboard ( page 24), enter the address for the Web page.

After you have entered the address, the PSP™ system will connect to the Internet. While the page is loading, the busy icon is displayed in the lower right corner of the screen.

When a connection is successfully established, the Web page will be displayed.



Busy icon

Basic operations of the Internet browser

Ⓔ button + analog stick	Scroll in any direction
Ⓔ button + directional button	Scroll by screen
L button	Go back to the previous page
Ⓐ button	Switch between displaying or not displaying the menu bar*

* From the menu bar, you can access various features and settings such as "Back" and "Close Page".

Hints

- If you try to open a Web page using the Internet browser when a connection to the Internet has not been established, the system will automatically try to connect to the Internet.
- With the default setting, the most recently used connection will be automatically selected when connecting to the Internet.

Viewing the user's guide

You can use the Internet browser to view the online user's guide for the PSP™ (PlayStation®Portable) system.

- 1 From the Home Menu, select ? (Online Instruction Manuals) under 地球 (Network), and then press the × button.

The user's guide page is displayed.

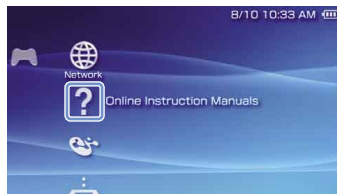

PSP™ system software user's guide

access from : eu.playstation.com/manuals

The guide can also be viewed using your PC's Web browser.

10 Keyboard

Using the on-screen keyboard

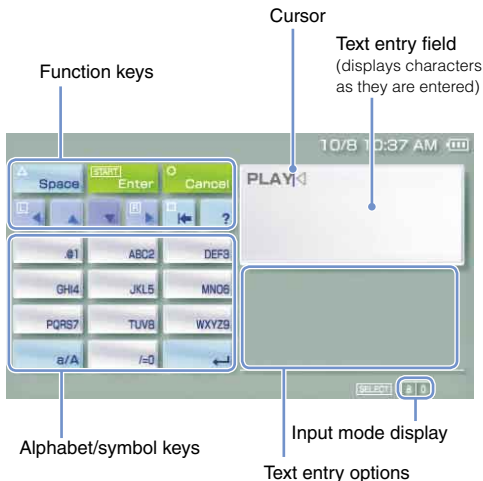





Control panel item list



Keyboard keys	Function
	Enters a space
	When entering text in the Internet browser address field, previously entered addresses are displayed. Addresses are displayed only when input mode is set to Web address shortcuts.
	Confirms characters that have been typed but not entered, and exits the keyboard
	Cancels characters that have been typed but not entered, and exits the keyboard
	Moves the cursor
	Deletes the character to the left of the cursor
	Displays a diagram showing the system buttons and their usage
	Switches between upper and lower case
	Enters a line break

Switching input mode

The number of input modes available varies depending on the language selected. Each time you press the SELECT button, the input mode changes among the options in the diagram below:

Input mode display	Input mode	Examples of characters you can enter
	Letters and numbers	a b c d e
	Letters and numbers (with accented letters)	é í ó ç ñ
	Numbers only	1 2 3 4 5
	Web address shortcuts	.com .ne .html .gif

Hint

The language for the on-screen keyboard is linked to the System Language. For example, if "System Language" is set to "Français" under  (Settings) →  (System Settings), the French keyboard is displayed.

Entering characters

This section will demonstrate how to enter text using the word "FUN" as an example.

1 Select "DEF3", and then press the  button several times until "F" is displayed.

Each time you press the  button, the character that is entered in the text entry field is switched.

2 Select "TUV8", and then press the  button several times until "U" is displayed.

3 Select "MNO6", and then press the  button several times until "N" is displayed.

4 Select "Enter", and then press the  button.

The characters you entered will be confirmed. Select "Enter" again, and then press the  button to exit the keyboard.

Hint

If you select the a/A key while entering characters, you can switch between upper and lower case.

Updating the system software

Software updates may include security patches, new or revised settings and features, and other items, which will change your current operating system. It is recommended that you always maintain your system to use the latest version of the system software.

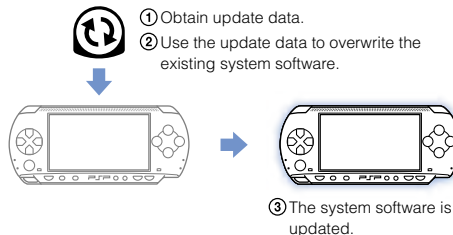

Notice

During an update:

- Do not remove the UMD®.
- Do not turn off the system.
- Do not disconnect the AC Adaptor.

If an update is cancelled before completion, the system software may become damaged, and the system may require servicing or exchange.

Hints

- For the latest information on updates, visit eu.playstation.com/psp
- Depending on the software title, you may not be able to play without first updating the PSP™ system software.
- After you have updated the system software, you cannot go back to an earlier version.
- Before starting, check that the battery is charged. You may not be able to start an update if the battery charge level is low.



Update methods

You can perform an update in any of the following ways. For detailed instructions, visit eu.playstation.com/psp

With an Internet connection

Network Update

Update using the PSP™ system's wireless LAN feature.

By selecting  (Network Update) under  (Settings), you can connect to the Internet and update your system to the latest system software.

Update using a PC

Update using a PC to download update data from the Internet.

Without an Internet connection

Update using a UMD®

You can update using a UMD® that contains update data.

1 Connect the AC Adaptor to the PSP™ system.

2 Insert a UMD® that contains update data.



The update data icon and version number are displayed under  (Game) in the Home Menu.



3 Select (PSP™ Update), and then press the button.

The update begins. Follow the on-screen instructions to complete the update.

Checking the system software version

You can check system software version information by selecting  (Settings) →  (System Settings) → "System Information". The current version is displayed in the System Software field.

12 Security Settings

Setting the parental control level

The PSP™ system includes a parental control feature. You can use this feature to set a password and limit the playback of content restricted by a parental control level (games, videos and other content). By setting the parental control level on the system, you can prevent the playback of restricted content by children.

About parental control levels

Parental control levels on the PSP™ system

The parental control level of the system can be either turned off or set to one of 11 different levels.

Off	Turns off parental control
11-1	Sets the level of content to be restricted. A setting of "1" is the most restrictive; "11" is the least restrictive.

The default setting for the menu item is "9".

The combination of the parental control levels of both the PSP™ system and the content determine whether the content can be viewed. The combination of the two levels is displayed in the table at right.

Example: If the parental control level of the system is set to "9", content with a level from "1" to "9" can be played on the system.

		Parental control levels on content										
		1	2	3	4	5	6	7	8	9	10	11
Parental control levels on the system	11	Content can be viewed.	Content can be viewed.	Content can be viewed.	Content can be viewed.	Content can be viewed.	Content can be viewed.	Content can be viewed.	Content can be viewed.	Content can be viewed.	Content can be viewed.	Content can be viewed.
	10	Content can be viewed.	Content can be viewed.	Content can be viewed.	Content can be viewed.	Content can be viewed.	Content can be viewed.	Content can be viewed.	Content can be viewed.	Content can be viewed.	Content cannot be viewed.	Content cannot be viewed.
	9	Content can be viewed.	Content can be viewed.	Content can be viewed.	Content can be viewed.	Content can be viewed.	Content can be viewed.	Content can be viewed.	Content cannot be viewed.	Content cannot be viewed.	Content cannot be viewed.	Content cannot be viewed.
	8	Content can be viewed.	Content can be viewed.	Content can be viewed.	Content can be viewed.	Content can be viewed.	Content can be viewed.	Content cannot be viewed.	Content cannot be viewed.	Content cannot be viewed.	Content cannot be viewed.	Content cannot be viewed.
	7	Content can be viewed.	Content can be viewed.	Content can be viewed.	Content can be viewed.	Content can be viewed.	Content cannot be viewed.	Content cannot be viewed.	Content cannot be viewed.	Content cannot be viewed.	Content cannot be viewed.	Content cannot be viewed.
	6	Content can be viewed.	Content can be viewed.	Content can be viewed.	Content cannot be viewed.	Content cannot be viewed.	Content cannot be viewed.	Content cannot be viewed.	Content cannot be viewed.	Content cannot be viewed.	Content cannot be viewed.	Content cannot be viewed.
	5	Content can be viewed.	Content cannot be viewed.	Content cannot be viewed.	Content cannot be viewed.	Content cannot be viewed.	Content cannot be viewed.	Content cannot be viewed.	Content cannot be viewed.	Content cannot be viewed.	Content cannot be viewed.	Content cannot be viewed.
	4	Content cannot be viewed.	Content cannot be viewed.	Content cannot be viewed.	Content cannot be viewed.	Content cannot be viewed.	Content cannot be viewed.	Content cannot be viewed.	Content cannot be viewed.	Content cannot be viewed.	Content cannot be viewed.	Content cannot be viewed.
	3	Content cannot be viewed.	Content cannot be viewed.	Content cannot be viewed.	Content cannot be viewed.	Content cannot be viewed.	Content cannot be viewed.	Content cannot be viewed.	Content cannot be viewed.	Content cannot be viewed.	Content cannot be viewed.	Content cannot be viewed.
	2	Content cannot be viewed.	Content cannot be viewed.	Content cannot be viewed.	Content cannot be viewed.	Content cannot be viewed.	Content cannot be viewed.	Content cannot be viewed.	Content cannot be viewed.	Content cannot be viewed.	Content cannot be viewed.	Content cannot be viewed.
	1	Content cannot be viewed.	Content cannot be viewed.	Content cannot be viewed.	Content cannot be viewed.	Content cannot be viewed.	Content cannot be viewed.	Content cannot be viewed.	Content cannot be viewed.	Content cannot be viewed.	Content cannot be viewed.	Content cannot be viewed.







: Content can be viewed.



: Content cannot be viewed.

For further information about Parental Control Levels and corresponding age groups, visit eu.playstation.com/psp or refer to software manual.

Setting the parental control level

- 1 Select  (Security Settings) under  (Settings), and then press the  button.**
- 2 Select "Parental Control Level", and then press the  button.**

The password entry screen is displayed.

- 3 Using the directional buttons, enter the 4-digit password, and then press the  button.**

When entering a password for the first time after purchase, enter "0000".

- 4 Select a level, and then press the  button.**

The parental control level is set.

Hint

To change the password, select "Change Password" under  (Settings) →  (Security Settings).

Использование главного меню

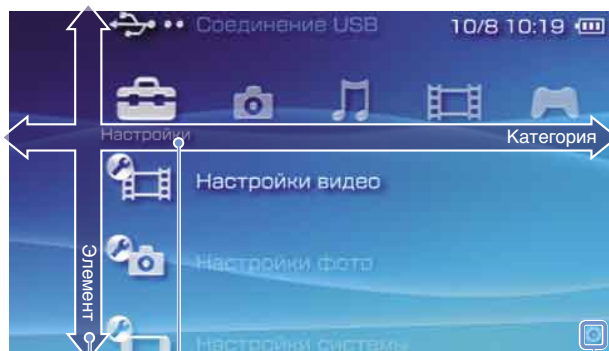

Пиктограмма активности.
Эта пиктограмма отображается при загрузке страницы.

- 1** Выберите категорию с помощью кнопки влево или вправо.
- 2** Выберите элемент с помощью кнопки вверх или вниз.
- 3** Нажмите кнопку  для подтверждения выбора.

В этом документе описаны основные операции системы PSP™. Для получения более подробных инструкций см. электронное руководство пользователя (**▶ стр. 51).

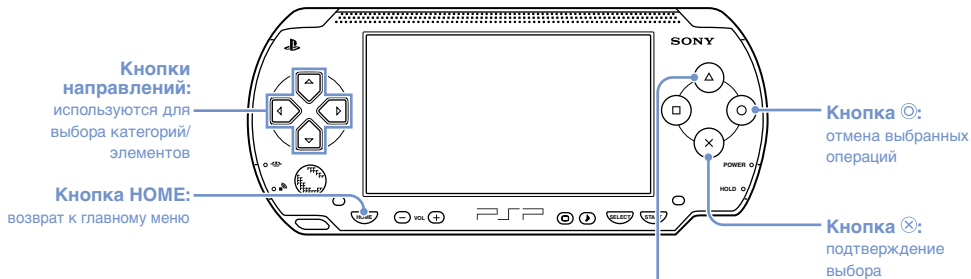

Кнопка \triangle . Отображение меню параметров/панели управления

Выберите пиктограмму, а затем нажмите кнопку \triangle для отображения меню параметров.



Пиктограммы

Меню параметров

При воспроизведении содержимого нажмите кнопку \triangle для отображения панели управления.



Панель управления

01

Подготовка

Проверка содержимого упаковки

Проверьте наличие следующих предметов.

Если что-либо отсутствует, обратитесь в соответствующую службу технической поддержки PSP™, адрес которой можно найти в каждом руководстве по программному обеспечению формата PSP™.

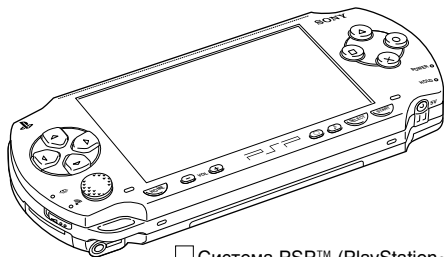

Система PSP™ (PlayStation®Portable)

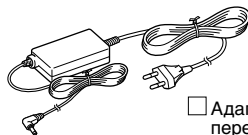

Адаптер переменного тока



Аккумулятор

Печатные материалы

Поставляется с Value pack

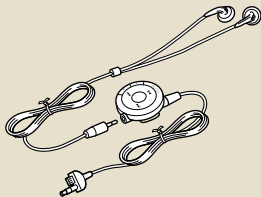

Наушники с пультом ДУ

Memory Stick Duo™ (32 Мб)

Чехол

Ремешок на запястье

Салфетка

Сведения о документации системы PSP™

В документацию системы PSP™ входит следующее:

- **Безопасность и поддержка**

Перед использованием продукта сначала внимательно прочтите этот документ. В нем содержится информация по технике безопасности, связанная с использованием системы PSP™, по поиску и устранению неисправностей, технические характеристики и другие сведения.

- **Краткий справочник (этот документ)**

Этот документ содержит информацию об основных операциях системы PSP™.

- **Руководство пользователя**

(адрес: eu.playstation.com/manuals)

Доступ к этому электронному документу можно получить через Интернет. Он содержит подробную информацию по использованию системного ПО PSP™ (•► стр. 51).

Подготовка системы PSP™ к работе

Зарядка батареи

Перед первым включением системы PSP™ после покупки необходимо выполнить следующие операции для зарядки батареи:

⚠ Внимание

- Электрическая розетка должна быть расположена рядом с оборудованием в легкодоступном месте.
- Не подключайте шнур питания системы PSP™ к электрической розетке, пока все не будет подключено.

Примечание

Не следует использовать систему PSP™ с адаптером переменного тока, если в систему не установлен аккумулятор. Если адаптер переменного тока случайно отсоединится, это может привести к повреждению системы.

1 Установите аккумулятор.

Удерживая нажатой защелку PUSH, сдвиньте крышку батарейного отсека в направлении стрелки. Для установки аккумулятора совместите нижнюю его часть с системой.

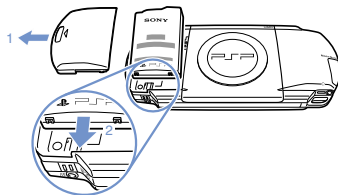

Совместите выступы, затем сдвиньте крышку батарейного отсека в направлении стрелки так, чтобы она плотно встала на свое место.

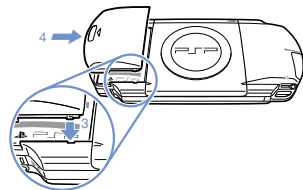

- 2 Для зарядки аккумулятора подключите адаптер переменного тока.**



Начальная настройка

- 1 Сдвиньте переключатель POWER/HOLD вверх.**

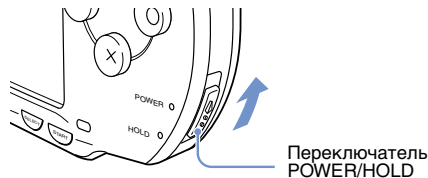

Индикатор POWER загорится зеленым цветом. Появится экран начальной настройки.

- 2 Следуя инструкциям на экране, настройте язык системы, часовой пояс, дату, время и псевдоним.**

По окончании начальной настройки отобразится страница главного меню (••► стр. 30).

Советы

- Инструкции по вводу символов приведены в разделе "Использование экранной клавиатуры" (••► стр. 52).
- Параметры, введенные при начальной настройке, можно изменить в разделе  (Настройки). Подробнее см. в руководстве пользователя (••► стр. 51).

Названия и функции основных частей

Система

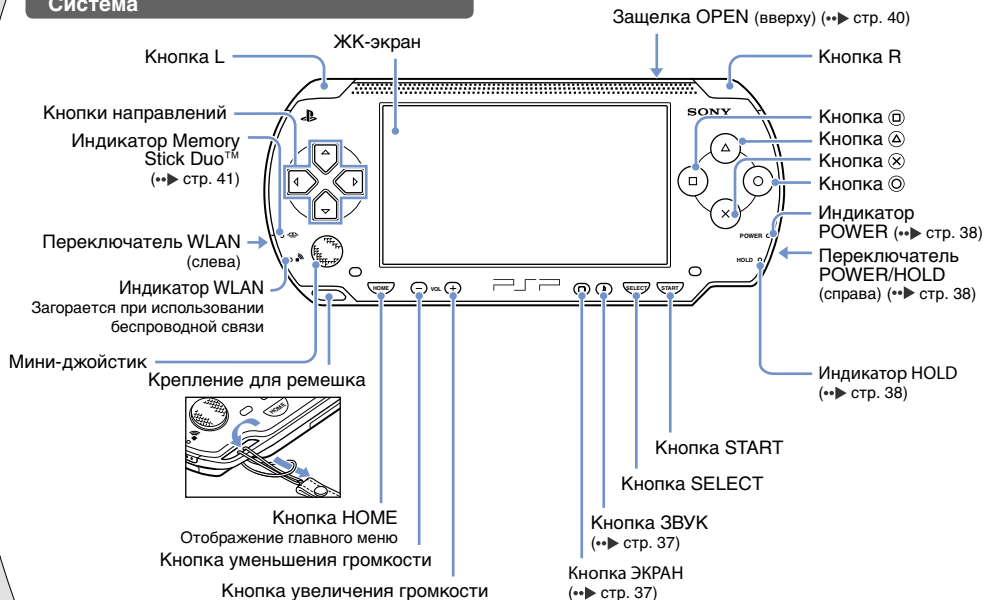

Названия и функции основных частей

Использование кнопки ЗВУК

Краткое нажатие	При каждом нажатии данной кнопки стиль звучания меняется следующим образом: HEAVY ⇒ POPS ⇒ JAZZ ⇒ UNIQUE ⇒ OFF. *1
Удерживание в течение более 1 секунды	Звук отключается. *2

*1 : Стиль звучания можно изменять только при использовании наушников. В режиме игры для функции настройки звука установлено значение "OFF".

*2 : Чтобы включить звук после отключения, снова нажмите кнопку ЗВУК. Можно также нажать кнопку увеличения или уменьшения громкости на системе или на пульте ДУ.

Использование кнопки ЭКРАН

Краткое нажатие	При каждом нажатии данной кнопки меняется уровень яркости экрана (три уровня). *1
Удерживание в течение более 1 секунды	Подсветка отключается, и экран становится пустым. *2

*1 : Самый высокий уровень (уровень 4) можно выбрать только при работе системы PSP™ с подсоединенным адаптером переменного тока.

*2 : Чтобы включить подсветку, нажмите любую кнопку системы PSP™.

Наушники с пультом ДУ

Наушники с пультом ДУ входят в комплект Value Pack. Их также можно приобрести отдельно.

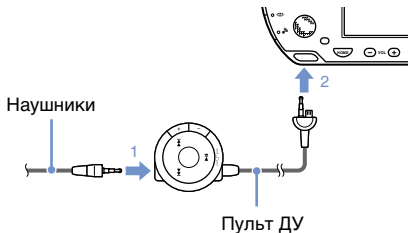

Функции режима работы и энергосбережения

Переключатель POWER/HOLD используется для включения и выключения системы, а также для включения режима энергосбережения.

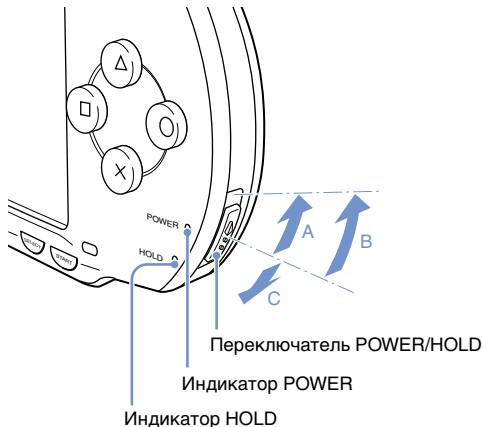

Переключатель POWER/HOLD

A	Включение системы/ включение режима энергосбережения	Сдвиньте вверх
B	Выключение системы	Сдвиньте вверх и удерживайте более трех секунд
C	Блокировка кнопок системы*	Сдвиньте вниз

* Все кнопки системы заблокированы, выполнение связанных с ними операций невозможно.

Индикатор POWER

	Непрерывный зеленый	Питание включено
	Непрерывный оранжевый	Зарядка
	Мигающий зеленый	Низкий уровень заряда батареи
	Выкл.	Питание отключено/ режим энергосбережения

Индикатор HOLD

	Непрерывный желтый	Режим энергосбережения
--	---------------------------	------------------------

Режим энергосбережения

Если система PSP™ переведена в режим энергосбережения, выполнение текущей программы будет приостановлено. После выхода из режима энергосбережения можно продолжить работу с того момента, когда система была переведена в режим энергосбережения.

Советы

- Чтобы выйти из ждущего режима, снова сдвиньте переключатель POWER/HOLD вверх. Во время воспроизведения видео или звука для выхода из ждущего режима можно нажать кнопку ►|| на пульте ДУ.
- При работе отдельных программ переход системы в режим ожидания невозможен.

05 Основные операции

Воспроизведение содержимого диска UMD® и карты Memory Stick Duo™

Содержимое диска UMD®

- 1 Сдвиньте защелку OPEN, чтобы открыть крышку лотка для дисков.
- 2 Вставьте диск UMD®.

В главном меню отобразится соответствующая пиктограмма.

Не касайтесь записываемой поверхности.

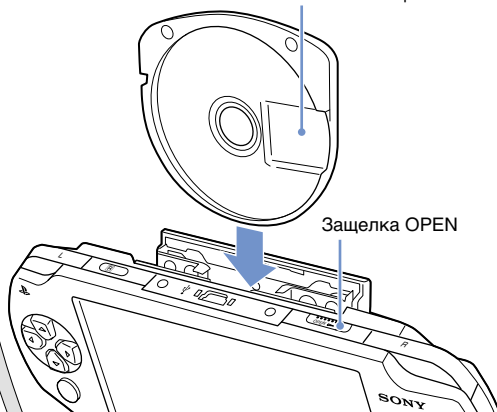

- 3 Выберите пиктограмму и нажмите кнопку (X).



Начнется воспроизведение.

Советы

- Чтобы выйти из игры, нажмите кнопку HOME.
- Для извлечения диска UMD® остановите воспроизведение и сдвиньте защелку OPEN, чтобы открыть крышку лотка для дисков.

Воспроизведение содержимого диска UMD® и карты Memory Stick Duo™

Содержимое карты Memory Stick Duo™

⚠ Предупреждение

Храните карту Memory Stick Duo™ в недоступном для маленьких детей месте, поскольку ребенок может случайно проглотить ее.

- 1 Откройте крышку гнезда.
- 2 Нажмите на карту Memory Stick Duo™ так, чтобы она полностью вошла в гнездо.

В главном меню отобразится соответствующая пиктограмма.

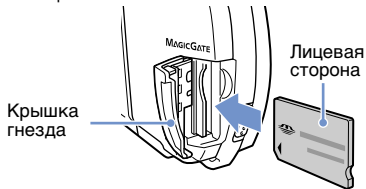

Примечание

Если индикатор Memory Stick Duo™ (⇨ стр. 36) горит, не извлекайте карту, выключите систему или переключите в режим энергосбережения. Иначе это может привести к потере или повреждению данных.

- 3 Выберите пиктограмму и нажмите кнопку ⊗.



Отобразится список доступного для воспроизведения содержимого.

Совет

Чтобы извлечь карту Memory Stick Duo™, нажмите на нее один раз в направлении стрелки.

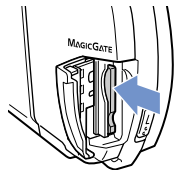

GB

RU

06 Основные операции

Проверка уровня заряда батареи

Уровень заряда батареи

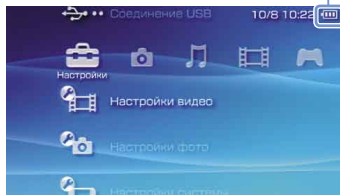

	Высокий уровень заряда батареи.
	Уровень заряда батареи снижается.
	Заряд батареи заканчивается.
	Батарея разряжена. Индикатор POWER мигает зеленым. Необходимо зарядить батарею.

Советы

- Если индикатор POWER мигает зеленым, сохраните игру и зарядите батарею. Если заряд батареи закончится прежде, чем игра будет сохранена, ее нельзя будет продолжить.
- Отображаемый уровень заряда батареи может отличаться от реального уровня заряда. Это зависит от условий использования и факторов окружающей среды.
- Если система PSP™ не используется после полного разряда аккумулятора, настройки даты и времени могут измениться. В этом случае в момент следующего включения системы отобразится экран установки даты и времени.

07 Основные операции

Копирование музыки/видео/изображений

Музыкальные файлы, видеофайлы и файлы изображений можно копировать на карту Memory Stick Duo™ и воспроизводить на системе PSP™.

Способы копирования зависят от используемого устройства и программного обеспечения, а также от типа файлов. Приведенные ниже инструкции относятся к традиционным способам копирования.

Источник музыки/видео/изображения

① К ПК

② К системе PSP™

Примеры.



Музыкальный компакт-диск

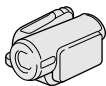

Цифровая видеокамера



Цифровой фотоаппарат

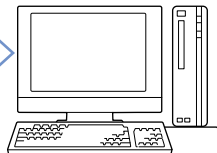

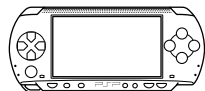

ПК

Кабель USB



Тип мини-B (5-контактный)

Советы

- Если используется кабель USB, подключите его к системе PSP™ и компьютеру, выберите  (Соединение USB) в разделе  (Настройки), затем нажмите кнопку (X).
- Систему можно подключить к компьютеру, на котором установлена операционная система, поддерживающая использование устройств-накопителей USB.
- Вместо кабеля USB можно использовать считывающее/записывающее USB-устройство для карт Memory Stick™ (не входит в комплект поставки) или компьютер с гнездом для карты Memory Stick™.

GB

RU

Основные операции

Копирование музыки/видео/изображений

Копирование музыкальных файлов

Пример. Загрузка композиций с музыкального компакт-диска

1. Загрузка

Используйте совместимую программу для импорта дорожек с музыкального компакт-диска на компьютер.

2. Копирование

С помощью компьютера создайте папку с именем "MUSIC" на карте Memory Stick Duo™ и сохраните музыкальные файлы в этой папке.



Совет

Поддерживаются форматы файлов: MP3, AAC и ATRAC.

Копирование видеофайлов

Пример. Загрузка видео с цифровой видеокамеры

1. Загрузка

Загрузка видеофайлов на компьютер.

Способы загрузки зависят от используемого устройства. Для получения подробной информации см. инструкции, прилагаемые к устройству.

2. Преобразование/копирование

Используйте совместимое программное обеспечение для преобразования видео в файловый формат, поддерживаемый системой PSP™. Затем создайте папку с именем "VIDEO" на карте Memory Stick Duo™ и сохраните видеофайлы в этой папке.



Копирование файлов изображений

Пример. Загрузка изображений с цифрового фотоаппарата

1. Загрузка

Загрузка изображений на компьютер.

Способы загрузки зависят от используемого устройства. Для получения подробной информации см. инструкции, прилагаемые к устройству.

2. Копирование

С помощью компьютера создайте папку с именем "PICTURE" на карте Memory Stick Duo™ и сохраните файлы изображений в этой папке.



Советы

- При использовании цифрового фотоаппарата с поддержкой карт Memory Stick Duo™ можно просматривать изображения, вставив карту фотоаппарата непосредственно в систему PSP™.
- Поддерживается просмотр файлов изображений в формате JPEG (совместимый с DCF 2.0/Exif 2.21), TIFF и GIF.

Программное обеспечение для преобразования

Для копирования файлов можно использовать указанное ниже программное обеспечение*1. При использовании следующего программного обеспечения для копирования файлов на карту памяти Memory Stick Duo™ необходимые папки создаются автоматически.

- **Media Manager for PSP™ (PlayStation®Portable) System*2**
 Данное программное обеспечение можно использовать для преобразования музыкальных файлов, видеофайлов и файлов изображений в необходимые форматы.
- **SonicStage*2**
 Данное программное обеспечение можно использовать для импорта музыкальных файлов с музыкального компакт-диска на компьютер.
- **Image Converter*3**
 Данное программное обеспечение можно использовать для преобразования видеофайлов в формат MP4, поддерживаемый системой PSP™.

*1 Все продукты Sony можно приобрести отдельно.

*2 Данное программное обеспечение следует использовать для преобразования музыкальных файлов в формат ATRAC. При этом устройство, в котором установлена карта Memory Stick Duo™, должно быть совместимо с MagicGate™.

*3 Программа Image Converter версии 1.5 или более ранних не совместима с системой PSP™.



Предупреждение

Выключайте переключатель WLAN в местах скопления людей, например в поезде. Если рядом находится человек, использующий кардиостимулятор, возможно, радиоволны вызовут помехи в его работе.

Пример сетевой конфигурации

Соединения сетевого оборудования и методы настройки зависят от используемого оборудования.



Необходимые элементы

Для подключения системы к сети обычно необходимо следующее:





- Договор на подключение к сети Интернет
- Устройство для работы в сети, например, модем DSL или кабельный
- Точка доступа к сети WLAN или беспроводной широкополосный маршрутизатор
- Параметры настройки точки доступа (SSID, WEP-ключ, WPA-ключ и т.п., как задано при конфигурировании точки доступа)

Советы

- Точка доступа - это устройство, используемое для подключения к беспроводной сети.
- Беспроводной широкополосный маршрутизатор - это устройство, выполняющее функцию как маршрутизатора, так и точки доступа. Маршрутизатор необходим для одновременного подключения компьютера и системы PSP™ к одной линии Интернета.
- Ключи SSID, WEP и WPA ключи являются типовой информацией о сети. Они могут потребоваться при подключении к точке доступа или маршрутизатору. Данная информация задается на точке доступа или маршрутизаторе с помощью компьютера. Для получения дополнительной информации см. инструкции, прилагаемые к точке доступа или маршрутизатору.

Создание нового сетевого соединения

Можно настроить сетевую конфигурацию для использования при подключении к Интернету через точку доступа и сохранить ее в системе. Параметры настройки сети могут различаться в зависимости от используемого оборудования и сетевого окружения. Приведенные ниже инструкции относятся только к традиционным видам сетевой конфигурации и могут оказаться неприменимы в отдельных.

- 1 Выберите пиктограмму  (Настройки сети) в разделе  (Настройки) главного меню и нажмите кнопку .**
- 2 Выберите "Режим инфраструктуры" и нажмите кнопку .**
- 3 Выберите "Новое соединение" и нажмите кнопку .**

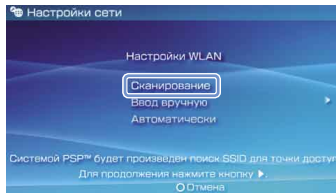
4 Выберите "Сканирование" и нажмите кнопку вправо.**Совет**

При использовании точки доступа, поддерживающей автоматическую установку, для автоматического выполнения настройки выберите "Автоматически" и следуйте инструкциям на экране. Для получения информации о точках доступа, поддерживающих автоматическую установку, обратитесь к производителю точек доступа.

Настройка сетевой конфигурации

- 5 Выберите точку доступа, которую необходимо использовать, и нажмите кнопку .**

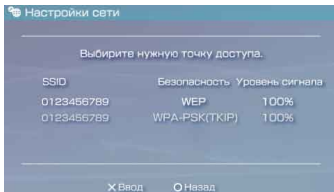

Идентификатор SSID - это код или имя, назначенное для точки доступа. Если идентификатор SSID неизвестен или не отображается, обратитесь к специалисту, который устанавливал или обслуживает данную точку доступа.

- 6 Подтвердите идентификатор SSID для точки доступа и нажмите кнопку направления вправо.**

- 7 Выберите необходимые настройки безопасности и нажмите кнопку вправо.**

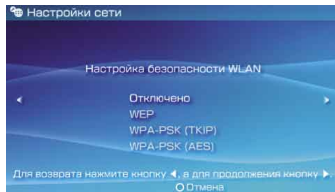

Настройки безопасности различаются в зависимости от используемой точки доступа. Для получения информации о необходимых настройках безопасности обратитесь к специалисту, который устанавливал или обслуживает данную точку доступа.

- 8 Введите код доступа и нажмите кнопку вправо.**

Вместо каждого введенного символа в поле ввода ключа будет отображаться звездочка (*). Если код доступа неизвестен, обратитесь к специалисту, который устанавливал или обслуживает данную точку доступа.

9 Выберите "Простой" или "Специальный" и выполните необходимые настройки.

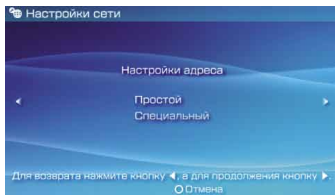

Простой	Базовые настройки будут установлены автоматически.
Специальный	Информацию о настройках можно ввести вручную. Для получения информации о настройках см. инструкции, предоставленные поставщиком услуг Интернета, или инструкции, прилагаемые к сетевому устройству.

Если выбран пункт "Специальный", выполните необходимые настройки, следуя инструкциям на экране.



10 Проверьте название соединения и нажмите кнопку направления вправо.

Соединению можно присвоить любое имя.

11 Проверьте список настроек.

На экране отображаются введенные пользователем значения параметров настройки. Для настройки сетевой конфигурации следуйте инструкциям на экране.





Советы

- В случае сбоя соединения следуйте инструкциям на экране, чтобы проверить настройки. Настройки сетевой конфигурации для соединения можно изменить в меню параметров. Для получения дополнительной информации см. инструкции, прилагаемые к точке доступа или маршрутизатору, или обратитесь к поставщику услуг Интернета.
- В зависимости от используемой точки доступа при подключении к сети может потребоваться ввести MAC-адрес системы. MAC-адрес можно найти в разделе  (Настройки) →  (Настройки системы) → "Сведения о системе".
- Для получения дополнительной информации о настройках сети см. интерактивное руководство пользователя (**▶ стр. 51).

09 Сеть

Подключение к Интернету

Использование веб-браузера

- 1 Проверьте наличие доступа к беспроводной сети.
- 2 Выберите пиктограмму  (Веб-браузер) в разделе  (Сеть) главного меню и нажмите кнопку .
- 3 С помощью кнопки направления вверх выберите адресную строку и нажмите кнопку .

Запустится веб-браузер.

Отобразится экранная клавиатура.



- 4 Используя экранную клавиатуру ( стр. 52), введите адрес веб-страницы.

После ввода адреса система PSP™ подключится к Интернету. Во время загрузки страницы в правом нижнем углу будет отображаться пиктограмма активности. Когда соединение будет установлено, отобразится веб-страница.

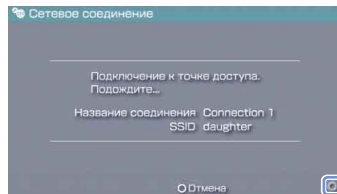

Пиктограмма активности

Основные операции веб-браузера

Кнопка \ominus + мини-джойстик	Прокрутка в любом направлении
Кнопка \ominus + кнопка со стрелкой	Прокрутка по экрану
Кнопка L	Возврат к предыдущей странице
Кнопка \triangle	Переключение между режимами отображения и скрытия строки меню*

* Строка меню обеспечивает доступ к различным функциям и настройкам, например, "Назад" и "Закреть страницу".

Советы

- Если подключение к Интернету не установлено, то при попытке открытия веб-страницы с помощью веб-браузера система будет автоматически пытаться подключиться к Интернету.
- При этом по умолчанию будет использовано соединение, которое было выбрано в последний раз.

Просмотр руководства пользователя

С помощью веб-браузера можно просмотреть интерактивное руководство пользователя для системы PSP™ (PlayStation®Portable).

1 В главном меню выберите ? (Сетевое руководство по эксплуатации) в разделе \oplus (Сеть) и нажмите кнопку \times .

Откроется страница руководства пользователя.

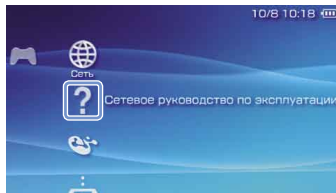

Руководство пользователя системного ПО PSP™.

адрес: eu.playstation.com/manuals

Это руководство можно также просмотреть с помощью веб-браузера ПК.

Использование экранной клавиатуры

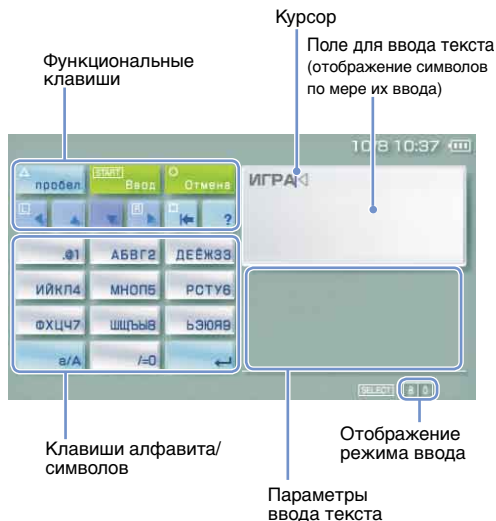

Список элементов панели управления

Клавиши клавиатуры	Функция
	Пробел
	При вводе текста в адресной строке веб-браузера отображается последний введенный адрес. Адреса отображаются, только если для режима ввода установлено значение гиперссылки веб-адресов.
	Подтверждение введенных символов и выход из режима клавиатуры
	Отмена ввода символов и выход из режима клавиатуры
	Перемещение курсора
	Удаление символов слева от курсора
	Отображение диаграммы, в которой приведены кнопки системы и их описание
	Переключение между верхним и нижним регистром
	Разрыв строки

Переключение режима ввода

Количество режимов ввода зависит от выбранного языка. При каждом нажатии кнопки SELECT выполняется переключение между режимами ввода, приведенными в следующей диаграмме.

Отображение режима ввода	Режим ввода	Примеры символов, которые можно вводить
	Буквы и цифры	a b c d e
	Буквы и цифры (буквы со знаком ударения)	é í ó ç ñ
	Только цифры	1 2 3 4 5
	Гиперссылки веб-адресов	.com .ne .html .gif

Совет

Язык экранной клавиатуры определяется параметром "Язык системы". Например, если в качестве языка системы выбран "Français", в разделе (Настройки) (Настройки системы) отображается французская клавиатура.

Ввод символов

В данном разделе демонстрируется ввод текста на примере слова "FUN".

1 Выберите "DEF3" и нажмите кнопку несколько раз, пока на экране не появится буква "F".

При каждом нажатии кнопки символ в поле ввода текста меняется.

2 Выберите "TUV8" и нажмите кнопку несколько раз, пока на экране не появится буква "U".

3 Выберите "MNO6" и нажмите кнопку несколько раз, пока на экране не появится буква "N".

4 Выберите "Ввод" и нажмите кнопку .

Введенные символы будут подтверждены. Снова выберите "Ввод" и нажмите кнопку , чтобы выйти из режима клавиатуры.

Совет

Для переключения между верхним и нижним регистром при вводе символов используйте клавишу a/A.

11 Обновление системы PSP™

Обновление системного ПО

Обновления программного обеспечения могут содержать пакеты исправлений системы безопасности, новые или исправленные настройки и функции, а также другие элементы, которые изменят текущую операционную систему. Рекомендуется использовать для системы самую последнюю версию системного ПО.



- ① Получите данные для обновления.
- ② Используйте данные для обновления, чтобы заменить существующее системное ПО.

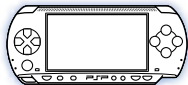

- ③ Системное ПО будет обновлено.

Примечание

В процессе обновления:

- Не извлекайте диск UMD®.
- Не выключайте систему.
- Не отключайте адаптер переменного тока.

Если отменить обновление до его завершения, это может привести к повреждению системного ПО, а также к возникновению необходимости ремонта или замены системы.

Советы

- Для получения информации о последних обновлениях посетите веб-узел по адресу eu.playstation.com/psp
- Возможно, систему PSP™ нельзя будет использовать без предварительного обновления программного обеспечения. Это зависит от названия программного обеспечения.
- После обновления ПО нельзя вернуться к его предыдущей версии.
- Перед началом обновления проверьте заряд батареи. Если уровень заряда батареи слишком мал, невозможно будет выполнить обновление.



Способы обновления

Обновление можно выполнить одним из следующих способов. Для получения подробных инструкций посетите веб-узел по адресу eu.playstation.com/psp

Через Интернет

Сетевое обновление

Обновление с помощью функции беспроводной связи системы PSP™.

Выбрав  (Сетевое обновление) в разделе  (Настройки), можно подключиться к Интернету и получить последнее обновление ПО системы.

Обновление с помощью компьютера

Использование компьютера для загрузки последнего обновления из Интернета.

Без использования Интернета

Обновление с помощью диска UMD®

Можно выполнить обновление с помощью диска UMD®, содержащего данные для обновления.

1 Подключите адаптер переменного тока к системе PSP™.

2 Вставьте диск UMD®, содержащий данные для обновления.



Значок данных для обновления и номер версии отображаются под значком  (Игра) в главном меню.



3 Выберите значок (Обновление PSP™), а затем нажмите кнопку .

Начнется обновление. Для завершения обновления следуйте инструкциям на экране.

Проверка версии системного ПО

Можно проверить информацию о версии системного ПО, выбрав  (Настройки) →  (Настройки системы) → "Сведения о системе". Текущая версия отображается в поле "Системное ПО".

12 Настройки безопасности

Установка уровня родительского контроля

Система PSP™ поддерживает функцию родительского контроля. Эту функцию можно использовать, чтобы установить пароль и ограничить воспроизведение содержимого, для которого выбран уровень родительского контроля (игры, видео и другое содержимое). Если установить уровень родительского контроля для системы, можно предотвратить воспроизведение содержимого, не предназначенного для детей.

Сведения об уровнях родительского контроля

Уровни родительского контроля для системы PSP™

Уровень родительского контроля системы может быть либо отключен, либо иметь одно из 11 возможных значений.

Выкл.	Функция уровня родительского контроля отключена.
11-1	Установка ограничения для определенного уровня содержимого. Значение "1" - самый высокий уровень ограничения; "11" - самый низкий уровень ограничения.

Значение элемента меню по умолчанию - "9".

Комбинация уровней родительского контроля, установленных в системе PSP™ и для содержимого, определяет доступ к просмотру содержимого. Комбинация двух уровней приведена в таблице справа.

Пример. Если в системе установлен уровень родительского контроля "9", то можно воспроизводить содержимое с уровнем от "1" до "9".

		Уровни родительского контроля для содержимого											
		1	2	3	4	5	6	7	8	9	10	11	
Уровни родительского контроля системы	11	■	■	■	■	■	■	■	■	■	■	■	■
	10	■	■	■	■	■	■	■	■	■	■	■	■
	9	■	■	■	■	■	■	■	■	■	■	■	■
	8	■	■	■	■	■	■	■	■	■	■	■	■
	7	■	■	■	■	■	■	■	■	■	■	■	■
	6	■	■	■	■	■	■	■	■	■	■	■	■
	5	■	■	■	■	■	■	■	■	■	■	■	■
	4	■	■	■	■	■	■	■	■	■	■	■	■
	3	■	■	■	■	■	■	■	■	■	■	■	■
	2	■	■	■	■	■	■	■	■	■	■	■	■
	1	■	■	■	■	■	■	■	■	■	■	■	■

■ : Просмотр содержимого возможен
■ : Просмотр содержимого невозможен

Установка уровня родительского контроля

Для получения дополнительных сведений об уровнях родительского контроля и соответствующих возрастных группах посетите веб-узел eu.playstation.com/psr или обратитесь к руководству по программному обеспечению.

Установка уровня родительского контроля

- 1 Выберите значок  (Настройки безопасности) в разделе  (Настройки), а затем нажмите кнопку .**
- 2 Выберите "Уровень родительского контроля", а затем нажмите кнопку .**

Отобразится экран ввода пароля.
- 3 С помощью кнопок со стрелками введите пароль из четырех символов, а затем нажмите кнопку .**

При первом вводе пароля после приобретения следует ввести "0000".
- 4 Выберите уровень, а затем нажмите кнопку .**





Уровень родительского контроля установлен.



Совет



Чтобы изменить пароль, выберите "Изменить пароль" в разделе  (Настройки) →  (Настройки безопасности).

GB

RU

"", "PlayStation", "", " " and "UMD" are registered trademarks of Sony Computer Entertainment Inc. "SONY" and "" are registered trademarks of Sony Corporation. Also "Memory Stick", "Memory Stick Duo", "", "SonicStage", "MagicGate" and "ATRAC" are trademarks of the same company.

"", "PlayStation", "", " " и "UMD" являются зарегистрированными товарными знаками компании Sony Computer Entertainment Inc.

"SONY" и "" являются зарегистрированными товарными знаками корпорации Sony. "Memory Stick", "Memory Stick Duo", "", "SonicStage", "MagicGate" и "ATRAC" являются товарными знаками тех же компаний.



SONY



COMPUTER
ENTERTAINMENT ©

eu.playstation.com/psp

Images shown in this document may vary from the images on your PSP™ system, depending on the system software version in use.

Изображения, приведенные в этом документе, могут отличаться от изображений системы PSP™ в зависимости от используемой версии системного ПО.